

Schaberhalter-Reinigungssystem
CLOUTH DOCTOR-CLEAN II Plus

Bedienungsanleitung

Produktbezeichnung: CLOUTH DOCTOR-CLEAN II Plus



Seriennummer:

Joh. Clouth GmbH

Johann-Clouth-Straße 1-5
42499 Hückeswagen, Deutschland

☎ +49 2192 853-0

✉ info@clouth-group.com

🌐 www.clouth-group.com

<https://www.clouth.com/de/impressum>

Schaberhalter-Reinigungssystem

CLOUTH DOCTOR-CLEAN II Plus

Wählen Sie ein Element aus.

Inhaltsverzeichnis

1	Allgemeines	4
1.1	Informationen zu dieser Anleitung	4
1.2	Symbolerklärung	4
1.3	Haftungsbeschränkung	4
1.4	Konformität gemäß Maschinenrichtlinie 2006/42/EG	4
1.5	Urheberschutz	5
1.6	Garantie und Gewährleistung.....	5
2	Sicherheit	5
2.1	Bestimmungsgemäße Verwendung	5
2.2	Allgemeine Gefahrenquellen	5
2.3	Verantwortung des Betreibers	6
2.4	Personalqualifikation.....	6
2.4.1	Bedienungspersonal	6
2.4.2	Wartungspersonal.....	6
2.5	Sicherheitskennzeichnung.....	6
2.6	Persönliche Schutzausrüstung.....	7
2.7	Sicherheitseinrichtungen.....	7
2.8	Sichern gegen Wiedereinschalten	7
2.9	Verhalten im Gefahrenfall	7
3	Umweltschutz.....	7
4	Technische Daten.....	8
4.1	Darstellung der technischen Daten	8
4.2	Technische Daten im Einzelnen	8
5	Aufbau und Funktion	9
5.1	Kurzbeschreibung	9
5.2	Übersicht.....	9
5.3	Lieferumfang.....	9
5.4	„Plus“ Düse	10
5.5	Prozess- oder Funktionsbeschreibung	10
6	Betrieb des Reinigungssystems	10
6.1	Funktionsweise	10
6.2	Betriebsbedingungen	10
6.3	Betriebsablauf	11
6.4	Besondere Betriebsbedingungen.....	11
7	Transport	11

Schaberhalter-Reinigungssystem CLOUTH DOCTOR-CLEAN II Plus

7.1	Transportinspektion	12
7.2	Verpackung.....	12
7.3	Abmessungen zum Transport.....	12
7.4	Lagerung	12
8	Inbetriebnahme / Bedienung	12
8.1	Bedienung, Betrieb.....	12
8.2	Sicherheit	13
8.3	Tätigkeiten vor Gebrauch	13
8.4	Normalbetrieb	13
8.4.1	Besondere Handlungen.....	13
8.4.2	Tätigkeiten nach der Benutzung.....	13
8.4.3	Reinigung	14
9	Wartung.....	15
9.1	Wartungsplan	15
9.2	Wartungsarbeiten.....	16
10	Mögliche Störungen und Maßnahmen	17
11	Demontage, Entsorgung	17
11.1	Demontage.....	17
11.2	Entsorgung	18
	Anhang	19
	Qualitätsdokumentation	19
	Datenblätter, Zeichnung	19

Abbildungsverzeichnis

Abbildung 1	9
Abbildung 2	13

Schaberhalter-Reinigungssystem

CLOUTH DOCTOR-CLEAN II Plus

1 Allgemeines

1.1 Informationen zu dieser Anleitung

Diese Anleitung enthält wichtige Informationen zur sicheren und bestimmungsgemäßen Verwendung des CLOUTH DOCTOR-CLEAN II Plus. Sie richtet sich an Personen, die mit der Bedienung, Wartung und Reinigung des Systems betraut sind.

1.2 Symbolerklärung

In dieser Bedienungsanleitung werden folgende Symbole verwendet.



GEFAHR!

Art und Quelle der Gefahr!

Missachtung eines Gefahrenhinweises mit dem Signalwort "Gefahr" führt zum Tod oder schwersten Verletzungen.

Befolgen Sie diese Maßnahme, um die Gefahr zu vermeiden.



WARNUNG!

Art und Quelle der Gefahr!

Missachtung eines Gefahrenhinweises mit dem Signalwort "Warnung" kann zum Tod oder schwersten Verletzungen führen.

Befolgen Sie diese Maßnahme, um die Gefahr zu vermeiden.



VORSICHT!

Art und Quelle der Gefahr!

Missachtung eines Gefahrenhinweises mit dem Signalwort "Vorsicht" kann zu Verletzungen führen.

Befolgen Sie diese Maßnahme, um die Gefahr zu vermeiden.



Hinweis:

Ein „Hinweis“ kennzeichnet zusätzliche Informationen für leichteres und besseres Arbeiten oder gibt Hinweise für die Nutzung des Schaberhalter-Reinigungssystems.

1.3 Haftungsbeschränkung

Der Hersteller haftet nicht für Schäden, die durch eine nicht bestimmungsgemäße Verwendung oder Nichtbeachtung dieser Bedienungsanleitung entstehen.

1.4 Konformität gemäß Maschinenrichtlinie 2006/42/EG

Der CLOUTH DOCTOR-CLEAN II Plus ist ein Reinigungssystem zur Verwendung in Verbindung mit einem handelsüblichen Hochdruckreiniger.

Es wird erklärt, dass der CLOUTH DOCTOR-CLEAN II Plus allen einschlägigen Bestimmungen der Richtlinie 2006/42/EG entspricht und als auswechselbare Ausrüstung gemäß Artikel 2 Buchstabe b der Maschinenrichtlinie eingestuft ist.

Der Betreiber hat sicherzustellen, dass durch die Kombination der Komponenten keine zusätzlichen Gefährdungen entstehen.

Schaberhalter-Reinigungssystem CLOUTH DOCTOR-CLEAN II Plus

1.5 Urheberrecht

Diese Anleitung ist urheberrechtlich geschützt. Vervielfältigung oder Weitergabe an Dritte ist nur mit ausdrücklicher Genehmigung des Herstellers gestattet.

1.6 Garantie und Gewährleistung

Für alle Geschäftsbeziehungen mit unseren Kunden gelten ausschließlich unsere Allgemeinen Geschäftsbedingungen (AGB). Diese sind unter [\[https://www.clouth.com/de/mediathek/allgemeine-geschaeftsbedingungen\]](https://www.clouth.com/de/mediathek/allgemeine-geschaeftsbedingungen) abrufbar oder können auf Anfrage zugesandt werden. Abweichende AGB des Käufers werden nicht Vertragsbestandteil, es sei denn, wir haben ihrer Geltung ausdrücklich schriftlich zugestimmt.

2 Sicherheit

2.1 Bestimmungsgemäße Verwendung

Der CLOUTH DOCTOR-CLEAN II Plus ist ein Schaberhalter-Reinigungssystem und dient ausschließlich zur Reinigung der Klingenführungen der dafür vorgesehenen CLOUTH-Schaberhalter:

- CLOUTHFLEX-18
- CLOUTHFLEX-18 VA
- CLOUTHFLEX-18/35 A
- CLOUTHFLEX-18/35 AS
- CLOUTH-CONTOUR
- CLOUTH HS-1
- CLOUTH TOPSLIDE

Der Betrieb des CLOUTH DOCTOR-CLEAN II Plus erfolgt in Verbindung mit der Handspritzpistole eines handelsüblichen Hochdruckreinigers.

Der Betrieb des CLOUTH DOCTOR-CLEAN II Plus darf ausschließlich durch zwei unterwiesene Personen erfolgen.

Die Reinigung ist ausschließlich an stillgesetzten Maschinen zulässig. Eine andere oder darüberhinausgehende Verwendung gilt als nicht bestimmungsgemäß und kann zu Gefährdungen von Personen sowie zu Sachschäden führen.

2.2 Allgemeine Gefahrenquellen



WARNUNG!

Verletzungsgefahr durch Hochdruckstrahl

- Niemals den Wasserstrahl auf Personen richten.
- Hochdruckstrahlen können schwere Einspritzverletzungen verursachen.
- Beschädigte Hochdruckschläuche dürfen nicht verwendet werden.
- Vor dem Lösen von Anschlüssen ist das System drucklos zu machen.



VORSICHT!

- **Gefährdung der Augen** durch herumfliegende Schmutzpartikel.
- **Rutschgefahr** aufgrund feuchter oder glatter Böden.
- **Stolpergefahr** – Achten Sie darauf, dass Schläuche und Leitungen ordentlich verlegt werden, um Unfälle zu vermeiden.

Schaberhalter-Reinigungssystem CLOUTH DOCTOR-CLEAN II Plus

2.3 Verantwortung des Betreibers

Der Betreiber ist verantwortlich für:

- die Einhaltung aller geltenden Sicherheitsvorschriften und die regelmäßige Wartung des Reinigungssystems.
- die Durchführung einer Risikobewertung, um Gefahren am Arbeitsplatz zu ermitteln.
- die Festlegung und Umsetzung notwendiger Schutzmaßnahmen, einschließlich Sicherheitskennzeichnung.
- die Gewährleistung der Sicherheit und Gesundheit der Mitarbeiter bei der Verwendung von Arbeitsmitteln.
- Betriebsanweisungen für das Betriebspersonal bereitzustellen.
- Beachten innerhalb der Europäischen Union die EU-Richtlinie 89/391/EWG zur „Verbesserung der Sicherheit und des Gesundheitsschutzes der Arbeitnehmer bei der Arbeit“ sowie die nationalen Bestimmungen (z.B. in Deutschland die Betriebssicherheitsverordnung (BetrSichV)).

2.4 Personalqualifikation

Der Betreiber hat sicherzustellen, dass nur unterwiesene und geeignete Personen eingesetzt werden. Er trägt die Verantwortung für die erforderlichen Qualifikationen des Bedien- und Wartungspersonals. Alle Personen, die mit oder an der Maschine arbeiten müssen diese Betriebsanleitung gelesen und verstanden haben. Die Kenntnisnahme dieser Anleitung durch das Bedien- und Wartungspersonal sowie die regelmäßigen Schulungen sind durch den Betreiber schriftlich zu dokumentieren.

2.4.1 Bedienungspersonal

Das Personal für die Bedienung muss vor Arbeitsbeginn über Art und Umfang der jeweiligen Tätigkeit und über mögliche Gefahren ausreichend geschult sein. Schulungen sind regelmäßig durchzuführen (mind. einmal jährlich).

2.4.2 Wartungspersonal

Das Personal für die Wartung und Instandsetzung muss befähigt sein und

- für die jeweiligen Tätigkeiten ausreichend geschult sein
- die einschlägigen technischen Regeln und Sicherheitsvorschriften kennen und befolgen

Befähigt ist, wer aufgrund seiner fachlichen Ausbildung und Erfahrung sowie der Kenntnis einschlägiger Bestimmungen, gültiger Normen und Sicherheitsvorschriften, die jeweils erforderlichen Tätigkeiten ausführen und dabei mögliche Gefahren erkennen und vermeiden kann.

2.5 Sicherheitskennzeichnung

An der Maschine können Sicherheitszeichen angebracht sein, die auf Gefahrenbereiche oder zur Benutzung von persönlicher Schutzausrüstung hinweisen. Fehlende Sicherheitszeichen und nicht mehr lesbare Sicherheitszeichen müssen umgehend vom Betreiber erneuert werden.

Schaberhalter-Reinigungssystem CLOUTH DOCTOR-CLEAN II Plus

2.6 Persönliche Schutzausrüstung

Bei der Arbeit mit dem Schaberhalter-Reinigungssystem ist jeweils die vom Betreiber zur Verfügung gestellte persönliche Schutzausrüstung zu tragen.



Schutzbrille tragen!

Gefahr von Augenverletzungen und Verlust der Sehkraft durch herumfliegende Schmutzpartikel.

Schützen Sie Ihre Augen durch das Tragen einer Schutzbrille.



Gehörschutz benutzen!

Gefahr durch Lärm!

Schützen Sie Ihr Gehör durch das Tragen von Gehörschutz.



Fußschutz benutzen!

Gefahren durch Ausrutschen auf rutschigem Untergrund, Verletzungen durch scharfe Schaberklingen oder herunterfallende Teile!

Schützen Sie Ihre Füße durch das Tragen von Fußschutz.



Handschutz benutzen!

Gefahren durch scharfe und heiße Schaberklingen.

Schützen Sie Ihre Hände durch das Tragen von schnittfestem und hitzebeständigem Handschutz.



Schutzkleidung benutzen!

Gefahren durch Einzug an bewegten Maschinenteilen oder Hängenbleiben an Maschinenteilen. Gefahren durch scharfe Schaberklingen!

Tragen Sie enganliegende, schnittfeste und wasserabweisende Schutzkleidung.

2.7 Sicherheitseinrichtungen

Der CLOUTH DOCTOR-CLEAN II Plus verfügt über keine aktiven Sicherheitseinrichtungen. Er darf ausschließlich unter Einhaltung der in dieser Anleitung beschriebenen Sicherheitsmaßnahmen betrieben werden., siehe Kapitel 2.3.

2.8 Sichern gegen Wiedereinschalten

Vor Wartungs- und Reinigungsarbeiten am Schaberhalter ist die Anlage drucklos und spannungsfrei zu schalten und gegen Wiedereinschalten zu sichern.

2.9 Verhalten im Gefahrenfall

Im Gefahrenfall ist der Hochdruckreiniger sofort abzuschalten und der Notruf zu wählen.

3 Umweltschutz

Bei der Entsorgung des CLOUTH DOCTOR-CLEAN II Plus sind die nationalen geltenden Bestimmungen der Umweltvorschriften im Betreiberland zu beachten.

Schaberhalter-Reinigungssystem

CLOUTH DOCTOR-CLEAN II Plus

4 Technische Daten

4.1 Darstellung der technischen Daten

PRODUKTBEZEICHNUNG	CLOUTH DOCTOR-CLEAN II PLUS
TYP	Schaberhalter-Reinigungssystem
BETRIEB DES SYSTEMS	manuell
FUNKTION-ANSCHLUSS: HANDELSÜBLICHER HOCHDRUCKREINIGER (NICHT IM LIEFERUMFANG ENTHALTEN)	(max. 210 bar)
ANSCHLUSS	HD-Anschluss M22 x 1,5
SCHLAUCH	konfektionierter Hochdruckschlauch, doppelte Länge der Trägerklinge
BETRIEBSDRUCK	max. 210 bar
BETRIEBSTEMPERATUR	max. 80°C
DÜSENKOPF	Material VA mit „Plus“ Düse
TRÄGERKLINGE MATERIAL VA	inkl. Vernietung, Länge entspricht Halterlänge
GEWICHT	ca. 1,25 kg / m

4.2 Technische Daten im Einzelnen

- Produktbezeichnung: CLOUTH DOCTOR-CLEAN II Plus
- Spezifische Eigenschaften und Anwendungsbereiche:
Der CLOUTH DOCTOR-CLEAN II Plus ist ein manuelles Reinigungssystem mit zusätzlicher Reinigungsdüse vorne am Reinigungskopf, zur gezielten Reinigung von Klingenföhrungen im Schaberhalter.

Schaberhalter-Reinigungssystem

CLOUTH DOCTOR-CLEAN II Plus

5 Aufbau und Funktion

5.1 Kurzbeschreibung

Der CLOUTH DOCTOR-CLEAN II Plus ist ein manuell geführtes Reinigungssystem zur Reinigung der Klingenführungen an CLOUTH-Schaberhaltern. Es wird an die Handspritzpistole eines Hochdruckreinigers angeschlossen und ausschließlich an abgekühlten, stillgesetzten Maschinen betrieben. Die Reinigung erfolgt durch manuelles Führen des CLOUTH DOCTOR-CLEAN II Plus entlang der Klingenführung mit Wasser.

5.2 Übersicht

CLOUTH DOCTOR-CLEAN II Plus



Abbildung 1

POSITION	BEZEICHNUNG
1	Reinigungsaufsatz „Plus“ Düse
2	Düsenkopf
3	Anschraubplatte für Düse
4	Einschraubverbindung
5	Hochdruckschlauch
6	Schlauchhaltering
7	Trägerklinge

5.3 Lieferumfang

- CLOUTH DOCTOR-CLEAN II Plus
- Bedienungsanleitung

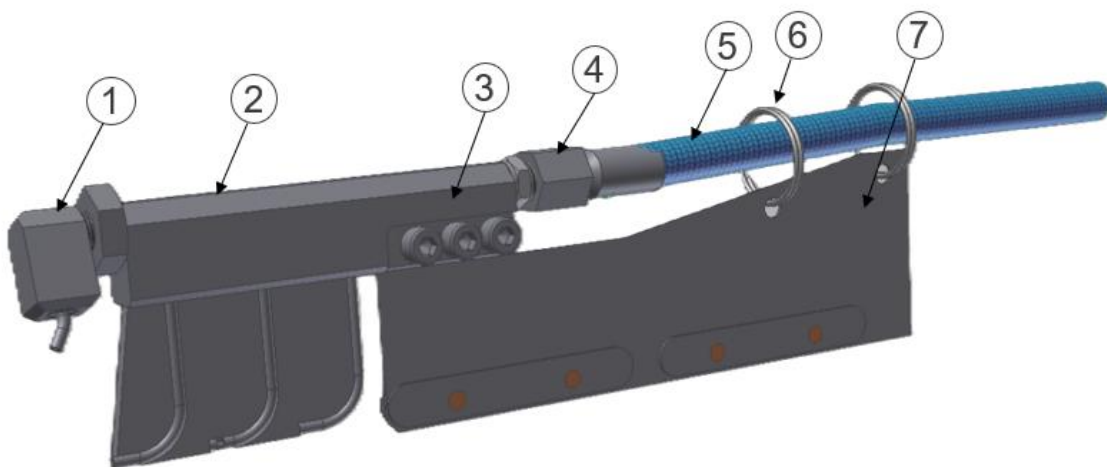
Schaberhalter-Reinigungssystem

CLOUTH DOCTOR-CLEAN II Plus

5.4 „Plus“ Düse

Reinigungsaufsatz „Plus Düse“

Für die Reinigung zusätzlicher Bereiche, wie Deckplatte oder Schaberhalterunterseite eignet sich die „Plus“ Düse hervorragend.

5.5 Prozess- oder Funktionsbeschreibung

Der CLOUTH DOCTOR-CLEAN II Plus ist ein Reinigungssystem, das speziell zur Reinigung der Klingenführungen an CLOUTH Schaberhaltern entwickelt wurde.

Das Reinigungssystem wird über seine Anschlüsse mit der Handspritzpistole eines handelsüblichen Hochdruckreinigers verbunden. Nach dem Stillsetzen und Abkühlen der Maschine wird der Hochdruckreiniger aktiviert. Das Wasser wird durch den CLOUTH DOCTOR-CLEAN II Plus auf die Klingenführung geleitet.

Durch das manuelle Führen des CLOUTH DOCTOR-CLEAN II Plus entlang der Klingenführung werden Verschmutzungen und Ablagerungen durch den Wasserstrahl gelöst und ausgespült.

Die Reinigungswirkung entsteht allein durch die Kombination aus Hochdruck-Wasserstrahl und geführter Bewegung des Reinigungssystems.

Der CLOUTH DOCTOR-CLEAN II Plus kann mehrfach entlang der Klingenführung hin- und hergeführt werden, bis die gewünschte Sauberkeit erreicht ist. Der Reinigungsvorgang kann bei Bedarf wiederholt werden.

Nach Abschluss der Reinigung wird der Hochdruckreiniger abgeschaltet und der CLOUTH DOCTOR-CLEAN II Plus vom Hochdruckreiniger getrennt.



Hinweis:

Der CLOUTH DOCTOR-CLEAN II Plus ist mit maximal 210 bar Druck zu betreiben. Ein höherer Betriebsdruck ist unzulässig.

6 Betrieb des Reinigungssystems

Der Betrieb des CLOUTH DOCTOR-CLEAN II Plus beschreibt die vorgesehene Verwendung zur Reinigung der Klingenführungen an den genannten CLOUTH-Schaberhaltern. Das Reinigungssystem wird in Verbindung mit einem handelsüblichen Hochdruckreiniger betrieben.

6.1 Funktionsweise

Der CLOUTH DOCTOR-CLEAN II Plus wird über die Anschlüsse an die Handspritzpistole eines Hochdruckreinigers angeschlossen. Nach dem Stillsetzen und Abkühlen der Maschine wird der CLOUTH DOCTOR-CLEAN II Plus manuell entlang der Klingenführung geführt. Der Wasserstrahl aus der Handspritzpistole löst und entfernt Verschmutzungen und Ablagerungen an der Klingenführung.

Der Vorgang erfolgt manuell, wobei das Reinigungssystem kontrolliert entlang der Klingenführung geführt wird. Der Reinigungsvorgang kann beliebig oft wiederholt werden, bis alle Verunreinigungen entfernt sind.

6.2 Betriebsbedingungen

- **Betriebsmedium:** Wasser
- **Betriebsart:** Manuelle Führung des Reinigungssystems
- **Betriebstemperatur:** Der CLOUTH DOCTOR-CLEAN II Plus muss an abgekühlten Maschinenkomponenten verwendet werden, um Spannungsrisse und Schäden durch plötzliche Temperaturwechsel zu vermeiden.
- **Druckquelle:** Hochdruckreiniger (Druckbereich gemäß Herstellerangaben des Hochdruckreinigers).

Schaberhalter-Reinigungssystem

CLOUTH DOCTOR-CLEAN II Plus

6.3 Betriebsablauf

1. **Vorbereitung:**
 - Stillsetzen der Maschine.
 - Sicherstellen, dass alle Sicherheitsvorkehrungen getroffen sind und die Maschine gegen unbeabsichtigtes Einschalten gesichert ist.
2. **Anschluss:**
 - Der CLOUTH DOCTOR-CLEAN II Plus wird an die Handspritzpistole des Hochdruckreinigers angeschlossen.
 - Erst wenn der CLOUTH DOCTOR-CLEAN II Plus mit der ersten Führungsniet der Trägerklinge in der Klängenführung korrekt positioniert ist, darf die Handspritzpistole des Hochdruckreinigers eingeschaltet werden.
3. **Reinigung:**
 - Der CLOUTH DOCTOR-CLEAN II Plus wird manuell entlang der Klängenführung geführt. Der Wasserstrahl löst das Verschmutzungsmaterial von der Klängenführung.
 - Der Reinigungsvorgang kann je nach Verschmutzungsgrad wiederholt werden.
4. **Abschluss:**
 - Nach Abschluss der Reinigung wird der **Hochdruckreiniger abgeschaltet** und der CLOUTH DOCTOR-CLEAN II Plus vom Hochdruckreiniger getrennt.

6.4 Besondere Betriebsbedingungen

- **Hochdruckreiniger:** Der Einsatz eines Hochdruckreinigers mit einem Arbeitsdruck, der den Spezifikationen des Herstellers entspricht, ist erforderlich.
- **Sauberkeit:** Vor dem Beginn des Reinigungsvorgangs ist sicherzustellen, dass keine größeren Fremdkörper oder mechanischen Beschädigungen vorliegen, die den Betriebsablauf gefährden könnten.

7 Transport



Hinweis:

Beim innerbetrieblichen Transport des CLOUTH DOCTOR-CLEAN II Plus sind folgende Sicherheitsvorkehrungen zu beachten, um Schäden am Produkt und Verletzungen von Personen zu vermeiden:

- **Geeignete Transportmittel:**

Verwenden Sie geeignete Transportmittel wie Hubwagen, Gabelstapler oder Transportwagen, die für das Gewicht und die Abmessungen des CLOUTH DOCTOR-CLEAN II Plus ausgelegt sind. Stellen Sie sicher, dass die Transportmittel in einwandfreiem Zustand sind und regelmäßig gewartet werden.
- **Sichere Handhabung:**

Tragen Sie den CLOUTH DOCTOR-CLEAN II Plus vorsichtig und verwenden Sie bei Bedarf Hebehilfen. Achten Sie auf das Gewicht des CLOUTH DOCTOR-CLEAN II Plus und vermeiden Sie ruckartige Bewegungen. Tragen Sie geeignete Schutzausrüstung wie Schutzhandschuhe und Sicherheitsschuhe.
- **Transportsicherung:**

Sichern Sie den CLOUTH DOCTOR-CLEAN II Plus auf dem Transportmittel, um ein Verrutschen während des Transports zu verhindern. Verwenden Sie geeignete Zurrmittel und beachten Sie den Schwerpunkt.
- **Transportwege:**

Wählen Sie freie und gerade Transportwege, die keine Hindernisse oder Unebenheiten aufweisen. Stellen Sie sicher, dass ausreichend Beleuchtung vorhanden ist und die Transportwege korrekt gekennzeichnet sind.
- **Innerbetriebliche Verkehrsregeln:**

Beachten Sie die innerbetrieblichen Verkehrsregeln und Geschwindigkeitsbegrenzungen. Achten Sie auf Fußgänger und andere Fahrzeuge.

Schaberhalter-Reinigungssystem CLOUTH DOCTOR-CLEAN II Plus

- **Vorsicht bei engen Stellen:**
Seien Sie besonders vorsichtig, wenn der CLOUTH DOCTOR-CLEAN II Plus durch enge Stellen oder Türen transportiert wird. Nutzen Sie bei Bedarf einen Einweiser.
- **Schutz vor Beschädigung:**
Schützen Sie den CLOUTH DOCTOR-CLEAN II Plus vor Stößen und anderen äußeren Einflüssen. Achten Sie darauf, dass keine anderen Gegenstände auf das System fallen können.
- **Verpackung:**
Lassen Sie den CLOUTH DOCTOR-CLEAN II Plus möglichst in der Transportkiste bis zum Gebrauch um ihn vor Beschädigungen zu schützen.

7.1 Transportinspektion

Vor dem Transport ist der CLOUTH DOCTOR-CLEAN II Plus auf Beschädigungen zu überprüfen, um sicherzustellen, dass er in einwandfreiem Zustand ist.

7.2 Verpackung

Transportkiste aus Holz

7.3 Abmessungen zum Transport

Transportmaße und -gewicht: Variiert durch kundenspezifische Anforderungen.

7.4 Lagerung

Lagern Sie den CLOUTH DOCTOR-CLEAN II Plus an einem trockenen, sauberen Ort.

8 Inbetriebnahme / Bedienung



Hinweis:

Die zur Verfügung gestellte persönliche Schutzausrüstung benutzen, siehe Kapitel 2.6.

8.1 Bedienung, Betrieb

1. **Verbindung des Druckschlauchs:**
Verbinden Sie den Druckschlauch des CLOUTH DOCTOR-CLEAN II Plus mit dem entsprechenden **Anschlussadapter:**
 - An der Handspritzpistole des Hochdruckreinigers (für die Reinigung mit Wasser).
2. **Einführen des Reinigungssystems:**
Führen Sie den CLOUTH DOCTOR-CLEAN II Plus manuell mit den Düsen und der Trägerklinge in die Klängenführung des Schaberhalters.
3. **Zwei-Personen-Betrieb:**
Der Betrieb darf ausschließlich durch zwei unterwiesene Personen erfolgen:
 - **Person 1** führt und schiebt das Reinigungssystem.
 - **Person 2** hilft beim Nachführen und bedient die Handspritzpistole des Hochdruckreinigers.
4. **Erst wenn der CLOUTH DOCTOR-CLEAN II Plus** mit der **ersten Führungsniet** der Trägerklinge in der Klängenführung positioniert ist, darf die Handspritzpistole des Hochdruckreinigers eingeschaltet werden.

Erläuterung:

- **Eigenverantwortung des Betreibers:** Da der CLOUTH DOCTOR-CLEAN II Plus in Verbindung mit einem Hochdruckreiniger betrieben wird, liegt die Verantwortung für die sichere Bedienung und Inbetriebnahme beim Betreiber.

Schaberhalter-Reinigungssystem

CLOUTH DOCTOR-CLEAN II Plus

- **Schulung des Personals:** Der Betreiber ist dafür verantwortlich, das Bedienpersonal ausreichend zu schulen und über die sichere Bedienung des Reinigungssystems zu informieren. Siehe Kapitel 2.4.

8.2 Sicherheit

Beachten Sie die Sicherheitshinweise in dieser Anleitung.

8.3 Tätigkeiten vor Gebrauch

- Sichtprüfung des CLOUTH DOCTOR-CLEAN II Plus

8.4 Normalbetrieb

Die Durchführung des Normalbetriebs des CLOUTH DOCTOR-CLEAN II Plus liegt in der alleinigen Verantwortung des Betreibers. Es ist darauf zu achten, dass der CLOUTH DOCTOR-CLEAN II Plus ausschließlich für seine bestimmungsgemäße Verwendung eingesetzt wird.



Hinweis:

Der Hersteller des CLOUTH DOCTOR-CLEAN II Plus übernimmt keine Verantwortung für Schäden oder Verletzungen, die durch unsachgemäße Verwendung oder Nichtbeachtung der Bedienungsanleitung entstehen.

8.4.1 Besondere Handlungen

- Die Reinigung mit dem CLOUTH DOCTOR-CLEAN II Plus darf ausschließlich an einer nicht betriebenen, stillstehenden Maschine erfolgen.



WARNUNG!

Verletzungsgefahr durch bewegliche Bauteile

- Die Reinigung und der Schaberklingenwechsel ist nur bei stillstehender Maschine zulässig, um Verletzungen durch bewegliche Teile zu vermeiden.
- Vor Wartungs- und Reinigungsarbeiten ist die Anlage drucklos und spannungsfrei zu schalten und gegen Wiedereinschalten zu sichern.



Hinweis:

Der Hersteller des Schaberhalters übernimmt keine Verantwortung für Schäden oder Verletzungen, die durch unsachgemäße Reinigung oder Klingenwechsel entstehen.

8.4.2 Tätigkeiten nach der Benutzung

- Reinigung des CLOUTH DOCTOR-CLEAN II Plus
- Sichtprüfung auf Beschädigungen, Verschleiß oder Undichtigkeiten
- Nach Beendigung der Arbeiten, wird das Reinigungssystem in der mitgelieferten Umverpackung aufbewahrt.



Abbildung 2

Schaberhalter-Reinigungssystem

CLOUTH DOCTOR-CLEAN II Plus

8.4.3 Reinigung

Es ist wichtig, das Reinigungssystem nach jedem Einsatz zu säubern, um Ablagerungen von Verunreinigungen und Reststoffen zu vermeiden. Insbesondere bei der Verwendung von Wasser, das Verunreinigungen enthält, können sich Rückstände am CLOUTH DOCTOR-CLEAN II Plus ablagern und die Reinigungswirkung verringern oder Schäden verursachen.



WARNUNG!

Verletzungsgefahr durch bewegliche Bauteile!

- Trennen Sie das CLOUTH DOCTOR-CLEAN II Plus vorsichtig vom Hochdruckreiniger und lassen Sie eventuell vorhandenes Restwasser aus dem System ab.



VORSICHT!

Gefährdung durch Flüssigkeit und herumfliegende Schmutzpartikel!

- Tragen Sie bei der Reinigung geeignete Schutzausrüstung, wie z. B. Schutzbrille und Schutzhandschuhe.
- Niemals den Wasserstrahl auf Personen richten.

Erläuterung:

- **Effektive Reinigung:**
 - Die regelmäßige, gründliche Reinigung des CLOUTH DOCTOR-CLEAN II Plus ist mit Druckluft oder Wasser durchzuführen. Ablagerungen, Schmutz und Produktionsrückständen werden dadurch gründlich entfernt.
- **Innenreinigung:**
 - Reinigen Sie die Innenkomponenten des CLOUTH DOCTOR-CLEAN II Plus, indem Sie einen leichten Wasserstrahl durch die Anschlüsse leiten. Verwenden Sie keine aggressiven Chemikalien oder Lösungsmittel, da diese die Materialien des CLOUTH DOCTOR-CLEAN II Plus schädigen könnten.
- **Trocknung:**
 - Trocknen Sie den CLOUTH DOCTOR-CLEAN II Plus nach der Reinigung gründlich ab, um Korrosion zu vermeiden.
- **Lagerung:**
 - Lagern Sie den CLOUTH DOCTOR-CLEAN II Plus an einem trockenen, staubfreien Ort, um eine langfristige Funktionsfähigkeit zu gewährleisten. Vermeiden Sie die Lagerung in feuchten oder extrem heißen Umgebungen.
- **Dokumentation:**
 - Die regelmäßige Reinigung des CLOUTH DOCTOR-CLEAN II Plus ist mit in den Wartungsplan aufzunehmen.

Schaberhalter-Reinigungssystem

CLOUTH DOCTOR-CLEAN II Plus

9 Wartung

Neben der regelmäßigen Reinigung sind auch die Dichtungen und Verbindungen des CLOUTH DOCTOR-CLEAN II Plus regelmäßig zu überprüfen. Falls Dichtungen oder andere Teile des Systems verschlissen sind, müssen diese ausgetauscht werden um eine ordnungsgemäße Funktion zu gewährleisten.



WARNUNG!

Verletzungsgefahr durch bewegliche Bauteile

- Vor Wartungs- und Reinigungsarbeiten ist die Anlage drucklos und spannungsfrei zu schalten und gegen Wiedereinschalten zu sichern.
- Tragen Sie bei den Wartungsarbeiten geeignete Schutzausrüstung, wie z. B. Schutzbrille und Schutzhandschuhe.

Erläuterung:

- **Herstellerempfehlungen:**
 - Die Herstellerempfehlungen dienen als Richtlinie für die Wartungsintervalle.
 - Je nach Einsatzbedingungen können häufigere Wartungsarbeiten erforderlich sein.
- **Wartungsplan:**
 - Der Wartungsplan enthält alle relevanten Wartungsarbeiten, Intervalle und Verantwortlichkeiten.
 - Die durchgeführten Wartungsarbeiten werden vom Betreiber dokumentiert.



Hinweis:

- Der Hersteller des Schaberhalters übernimmt keine Verantwortung für Schäden, die durch unsachgemäße Wartung oder Nichtbeachtung der Herstellerempfehlungen entstehen.

9.1 Wartungsplan

Die Wartung des Reinigungssystems muss vom Betreiber in den bestehenden Wartungsplan aufgenommen werden. Die Wartungsarbeiten sind in regelmäßigen Intervallen durchzuführen, um die Funktionsfähigkeit und Lebensdauer des Reinigungssystems sicherzustellen. Der Betrieb des Systems mit beschädigten oder nicht originalen Bauteilen kann die Betriebssicherheit beeinträchtigen, stellt ein Verletzungsrisiko dar und kann zu Sachschäden führen.

CLOUTH DOCTOR-CLEAN II Plus	Inspektions- und Wartungsarbeiten	Intervall
Allgemein	<ul style="list-style-type: none"> • Sichtprüfung auf Beschädigungen 	<ul style="list-style-type: none"> • Vor jeder Verwendung
Schlauchleitungen, Anschlüsse und Verschraubungen	<ul style="list-style-type: none"> • Sichtprüfung (Undichte Stellen und äußerlich erkennbare Beschädigungen) • Funktionsprüfung durchführen • Einen beschädigten Hochdruckschlauch unverzüglich ersetzen 	<ul style="list-style-type: none"> • Vor jeder Verwendung
Schlauchleitungen	<ul style="list-style-type: none"> • Schlauchleitungen austauschen 	<ul style="list-style-type: none"> • Spätestens alle 2 Jahre • oder früher bei Verschleiß
Düsen	<ul style="list-style-type: none"> • Funktionsprüfung 	<ul style="list-style-type: none"> • Vor jeder Verwendung

Schaberhalter-Reinigungssystem

CLOUTH DOCTOR-CLEAN II Plus

Erläuterung:

- **Verantwortung des Betreibers:**
 - Der Betreiber ist für die Integration des CLOUTH DOCTOR-CLEAN II Plus in seinen bestehenden Wartungsplan verantwortlich.
 - Dies dient der Sicherstellung eines reibungslosen Betriebs und der Langlebigkeit des Produkts.
- **Wartungsplan:**
 - Ein umfassender Wartungsplan muss alle relevanten Wartungsarbeiten, Intervalle und Zuständigkeiten enthalten.
 - Die Dokumentation der durchgeführten Wartungsarbeiten ist von großer Bedeutung.
- **Herstellerempfehlungen:**
 - Die Wartungsempfehlungen des Herstellers sind unbedingt zu beachten.
 - Nichteinhaltung kann zum Verlust der Gewährleistungsansprüche führen.
- **Gewährleistungsverlust:**
 - Bei Nichteinhaltung der Wartungsempfehlungen des Herstellers kann die Gewährleistung für das Schaberhalter-Reinigungssystem erlöschen.
Dies bedeutet, dass der Hersteller nicht für Schäden aufkommt, die durch mangelnde Wartung verursacht wurden.



Hinweis:

- Die Wartungsempfehlungen des Herstellers sind zu befolgen und die durchgeführten Arbeiten sind zu dokumentieren.
- Bei Fragen zur Wartung des Schaberhalter-Reinigungssystems kann der Betreiber sich an den Hersteller wenden.

9.2 Wartungsarbeiten

Um einen reibungslosen Betrieb sicherzustellen, empfehlen wir vor der Benutzung des Systems eine Sichtkontrolle auf Leckagen, Verunreinigungen und Beschädigungen durchzuführen. Zuständig hierfür ist das Bedienungspersonal.

Die Wartung wird gemäß dem Wartungsplan des Herstellers durchgeführt. Der Hersteller empfiehlt folgende Wartungsintervalle:

- **Regelmäßige Sichtprüfung:**
 - Überprüfung des Schaberhalter-Reinigungssystems auf Beschädigungen, Verschleiß oder Undichtigkeiten.
 - Besondere Aufmerksamkeit gilt den Schlauchleitungen, Anschlüsse und Verschraubungen.
- **Vor jeder Verwendung:**
 - Verschmutzungsgrad beachten
Empfehlung: regelmäßige Reinigung, um die Gängigkeit zu gewährleisten.
 - Überprüfung auf Beschädigungen, Verschleiß oder Undichtigkeiten.
- **Reinigung:**
 - Regelmäßige Entfernung von Schmutz, Ablagerungen und Produktionsrückständen mit einem geeigneten Hochdruckreiniger oder Wasserschlauch.
- **Druckschlauch:**
 - Der Druckschlauch ist ein Verschleißteil mit begrenzter Lebensdauer. Die Nutzungsdauer wird durch Lagerbedingungen, die jeweilige Beanspruchung und durch die unterschiedlichen Betriebsfaktoren beeinflusst. Wir empfehlen den Austausch spätestens alle 2 Jahre (oder früher bei Beschädigung oder Verschleiß), um die Funktionsfähigkeit und Sicherheit zu gewährleisten. Die Auswechselintervalle sind durch den Betreiber festzulegen.
- **Dichtheitsprüfung:**
 - Überprüfung der Anschlüsse und des Schlauchs auf Dichtheit, um Druckverluste zu vermeiden.
- **Herstellerempfehlungen:**
 - Je nach Einsatzbedingungen können häufigere Wartungsarbeiten erforderlich sein.

Schaberhalter-Reinigungssystem

CLOUTH DOCTOR-CLEAN II Plus

- **Dokumentation:**
 - Führen Sie ein Wartungsprotokoll, in dem Sie alle durchgeführten Wartungsarbeiten, Intervalle und verwendeten Materialien dokumentieren.



WARNUNG!

Verletzungsgefahr durch bewegliche Bauteile

- Vor Wartungs- und Reinigungsarbeiten ist die Anlage drucklos und spannungsfrei zu schalten und gegen Wiedereinschalten zu sichern.
- Tragen Sie bei den Wartungsarbeiten geeignete Schutzausrüstung, wie z. B. Schutzbrille und Schutzhandschuhe.



Hinweis:

- Bei Fragen zur Wartung kann der Betreiber sich an den Hersteller wenden.

10 Mögliche Störungen und Maßnahmen

Fehler / Störung	Ursache	Maßnahme
Unregelmäßige Reinigungsleistung	<ul style="list-style-type: none"> • Verstopfte Düse oder Leitungen 	<ul style="list-style-type: none"> • Düsen und Leitungen prüfen und reinigen
Es kommt kein Wasser aus der Düse	<ul style="list-style-type: none"> • Wasserdruck zu gering • Düse verschmutzt, verstopft • Undichte Stellen • Schlauchleitung geknickt 	<ul style="list-style-type: none"> • Zulaufleitungen prüfen • Düse reinigen, Düse ersetzen • Verschraubungen nachziehen • Knicken von Schlauchleitungen vermeiden
Leckagen am Druckschlauch	<ul style="list-style-type: none"> • Beschädigte Schläuche oder lockere Anschlüsse 	<ul style="list-style-type: none"> • Druckschläuche prüfen und beschädigte sofort ersetzen; Anschlüsse nachziehen
Druckabfall	<ul style="list-style-type: none"> • Verstopfte Düsen, Luft im System, Schlauchleitungen porös oder defekter Anschluss 	<ul style="list-style-type: none"> • Düsen reinigen, Luft aus System entfernen, Verschraubungen nachziehen, Schlauchleitungen erneuern, Anschluss prüfen
Ablagerungen am Düsenkopf	<ul style="list-style-type: none"> • Seltene Wartung 	<ul style="list-style-type: none"> • Regelmäßige Wartung durchführen

11 Demontage, Entsorgung

11.1 Demontage

Die Demontage des CLOUTH DOCTOR-CLEAN II Plus erfolgt nur, wenn das System ausgetauscht oder entsorgt werden muss.

Schritte zur Demontage:

- **Hochdruckreiniger ausschalten:** Vor Beginn der Demontage den Hochdruckreiniger vom Stromnetz trennen und sicherstellen, dass kein Restdruck im System vorhanden ist.
- **Reinigungssystem vom Hochdruckreiniger trennen:** Trennen Sie den CLOUTH DOCTOR-CLEAN II Plus von der Handspritzpistole des Hochdruckreinigers.

Schaberhalter-Reinigungssystem

CLOUTH DOCTOR-CLEAN II Plus

- **Visuelle Inspektion:** Prüfen Sie das Reinigungssystem auf mögliche Schäden oder Abnutzung, die während des Betriebs aufgetreten sein könnten.
- **Lagerung:** Wenn das Reinigungssystem vorübergehend gelagert wird, lagern Sie es an einem trockenen, staubfreien Ort, geschützt vor extremen Temperaturen.

11.2 Entsorgung

- **System in Einzelteile zerlegen:** Entfernen Sie alle nicht recycelbaren Komponenten wie Dichtungen und entsorgen Sie diese gemäß den örtlichen Vorschriften.
- **Recycling:** Die Hauptkomponenten des CLOUTH DOCTOR-CLEAN II Plus (z. B. Metallteile, Kunststoffteile) sind recyclingfähig. Trennen Sie diese Materialien und führen Sie sie dem örtlichen Recyclingprozess zu.



Hinweis:

- **Sicherheit:** Bei der Demontage und Entsorgung sind stets Sicherheitsvorkehrungen zu beachten, um Verletzungen oder Umweltschäden zu vermeiden.
- **Lokale Vorschriften:** Stellen Sie sicher, dass die Entsorgung in Übereinstimmung mit den lokalen Entsorgungsvorschriften erfolgt.

Schaberhalter-Reinigungssystem

CLOUTH DOCTOR-CLEAN II Plus

Anhang

Qualitätsdokumentation

Kundenspezifische Daten

Datenblätter, Zeichnung

Kundenzeichnung

Joh. Clouth GmbH

Johann-Clouth-Straße 1–5
42499 Hückeswagen, Deutschland

☎ +49 2192 853-0

✉ info@clouth-group.com

🌐 www.clouth-group.com