

EINSTELLEISTE aus Metall

MATERIAL

Rostfreier Stahl (18-8) 1.4310

Härte ca. 46 – 48 HRC (ca. 437 – 461 HB)

STANDARD-ABMESSUNGEN*

Stärke mm (inch)

Breite mm (inch)

1,0 (0,040)

13,0 (5,118)

* Lieferbar in individueller Breite und Stärke auf Anfrage

AUSFÜHRUNG

Durchgehende, individuelle Länge

Zur Einstellung des optimalen Stickout bei unterschiedlichen Klingensbreiten der Kreppschaber

HALTERUNG

Passend für alle gängigen Kreppschaberhalter

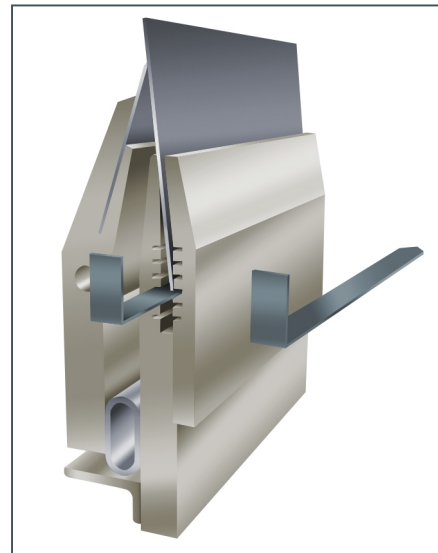

JOH. CLOUTH®
A CLOUTH GROUP MEMBER

Joh. Clouth GmbH

Johann-Clouth-Straße 1-5

D-42499 Hückeswagen

Telefon: + 49 2192 853-0

E-Mail: sales@clouth-group.com